

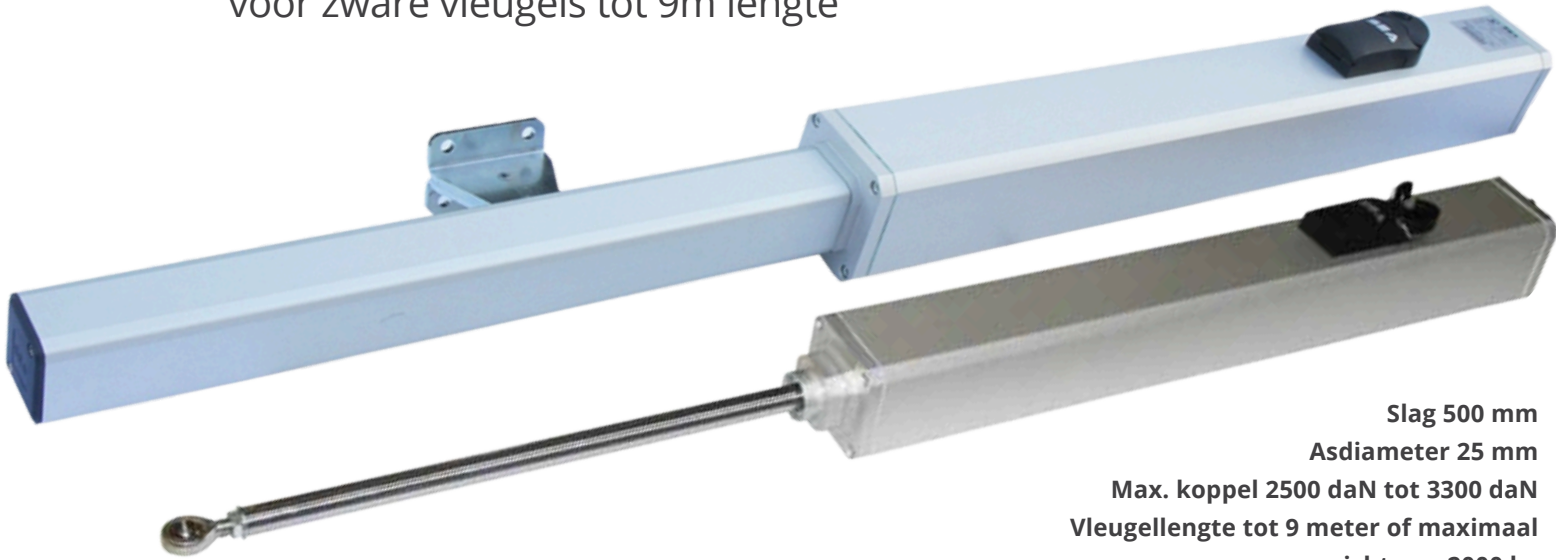

SUPER FULL TANK 500

Hydraulische draaipoort opener
voor zware vleugels tot 9m lengte



Slag 500 mm
Asdiameter 25 mm
Max. koppel 2500 daN tot 3300 daN
Vleugellengte tot 9 meter of maximaal
gewicht van 2000 kg



Ontgrendelingssysteem
beschermd door metalen slot
met ontgrendelings-sleutel
aan de binnenkant



Ronde verbinding voor
slagafstelling



Voorflens van massief
aluminium



Achterflens van
massief aluminium

- Olie-smering van alle mechanische componenten
- Anti-verplettering gegarandeerd door middel van bypass-kleppen voor maximale stuwkrachtinstelling
- Slag 500 mm - 25 mm stangdiameter
- Standaard aluminium scharnierende achterbevestigingsvork
- Ideaal voor toepassingen op locaties met veel wind, zware poorten en plaatsen met hoge beveiliging
- Hydraulische verdeler in massief bewerkt aluminium
- Tandwielpomp
- Op aanvraag beschikbaar met gescheiden hydraulische eenheid

■ TECHNISCHE DATA

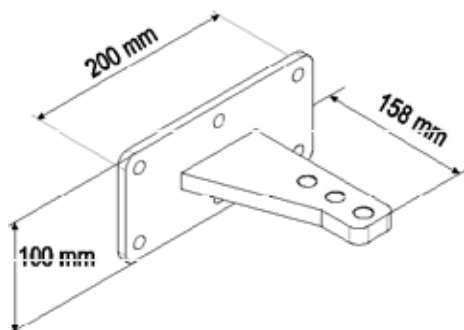
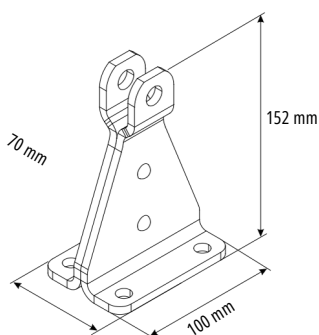
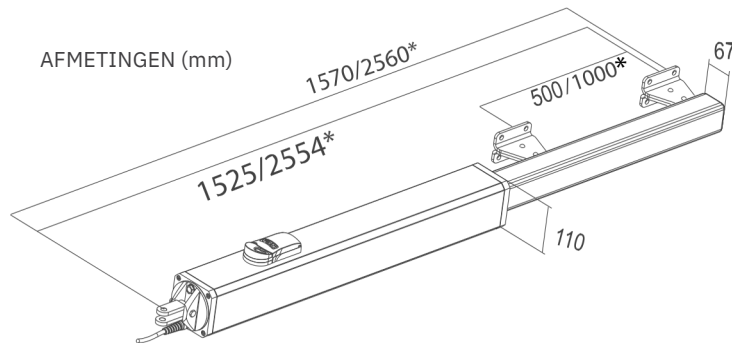
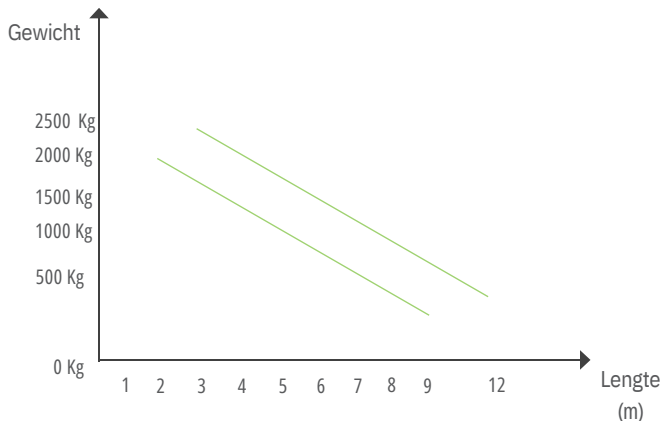

| SPECIFICATIES | SUPER FULL TANK |
|------------------------|---------------------|
| Voeding | 230Vac±5% - 50/60Hz |
| Motorkracht | 500 W 500 |
| Asslag | 500 mm |
| Maximale cycli/uur | 70 |
| Werkings temperatuur | -20°C / + 60°C |
| Gewicht | 18 Kg |
| Maximale vleugellengte | 9 m |
| Openingshoek | 90° - 125° |
| Assnelheid | 1,2 / 2,0 cm/s |
| Beschermingsklasse | IP55 |
| Maximale stuwkracht | 2500 / 3300 daN |

UNIGATE - I INVERTER technologie



Voordelen:

- **Meer cycli per uur**
- **N.C. ingangen beschermd door 8K2 weerstand**
- **Amperometrisch beheer voor omkering bij obstakels**
- **Lage temperatuur bij intensieve cyclus**
- **Hoog koppel tijdens vertraging**

■ ELECTRONISCHE BESTURING

■ UNIGATE 2I (INVERTER regeling)

- geïntegreerde klok + timer
- 2 programmeerbare relais (elektronisch slot, licht, verkeerslichten...)
- open-dicht-stop met afzonderlijke ingangen
- 24V aux beheer
- beheer met Jolly
- tweerichting- en lineaire (positiepoort) encoder beheer

SEA NV - België

Paddegatstraat 51-1880 Kapelle-op-den-bos
0032 (0)15 71 53 43 - BTW: BE0446.090.726
info@sea-team.be - www.sea-team.be