

**Automatic Gate Openers**

International registered trademark n. 804888

# **COUGAR**

**ACTUATEUR ELECTROMECHANIQUE REVERSIBLE POUR PORTAIL À BATTANTS**

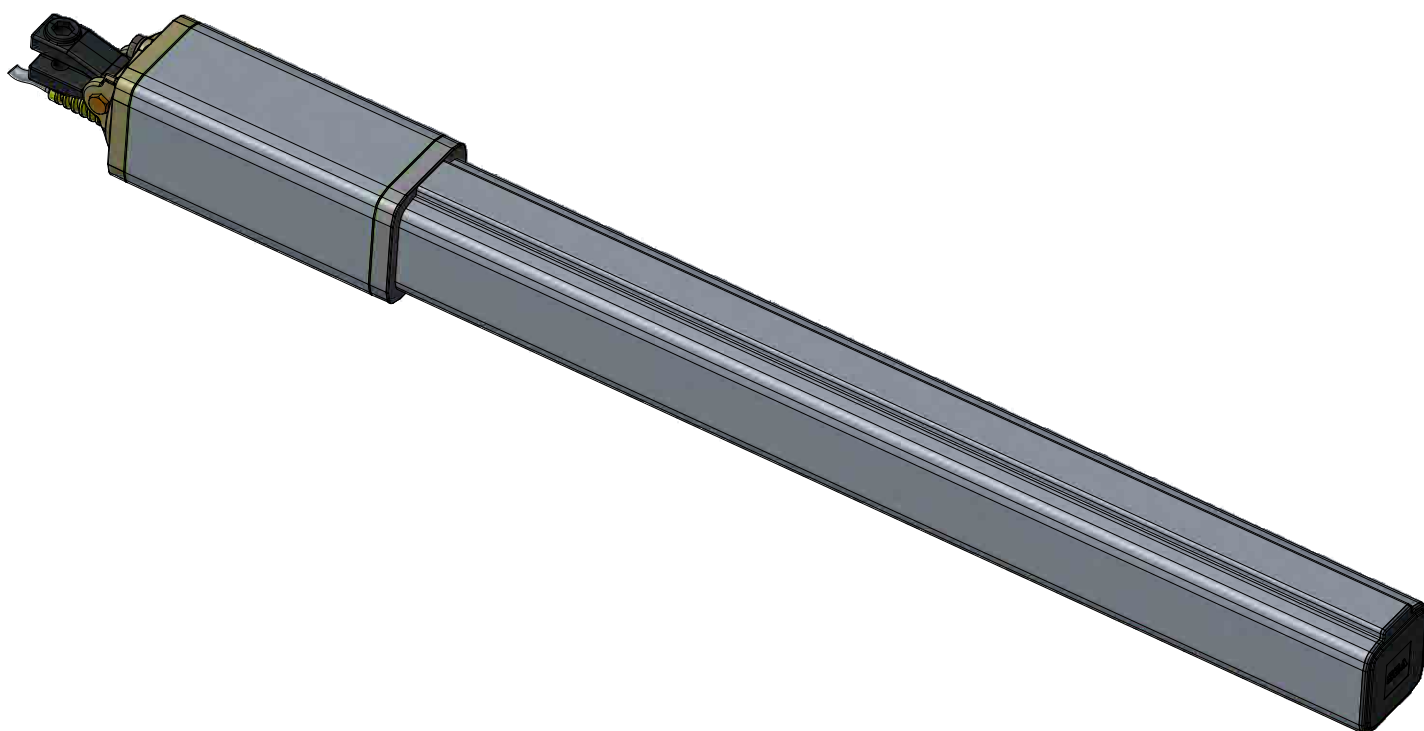

## **INSTALLATION MANUAL and Security Information**

**SEA S.p.A.**  
**Zona industriale 64020 S. ATTO Teramo - (ITALY)**  
**Tel. +39 0861 588341 r.a. Fax +39 0861 588344**  
**[www.seateam.com](http://www.seateam.com)**  
**[seacom@seateam.com](mailto:seacom@seateam.com)**

## CARACTERISTIQUES ET SPECIFICATIONS

**COUGAR** est un opérateur électromécanique réversible, en bain d'huile, de haute qualité, pour usage collectif et résidentiel, pour les portails avec des vantaux d'une longueur max de 6 m.

**L'opérateur COUGAR n'est pas fourni avec réglage du couple.**

Le ralentissement et le réglage de couple peuvent être ajustés en utilisant l'armoire électronique. L'opérateur COUGAR nécessite, la serrure électrique en fermeture, dans le cas des zones de vent, il faut disposer également une serrure électrique en ouverture. Pour les normes et les directives en vigueur aujourd'hui dans l'Europe il est fortement conseillé d'utiliser le Position Gate (dispositif pour la lecture de la position du portail), qui est nécessaire pour l'inversion du vantail en cas d'obstacle.

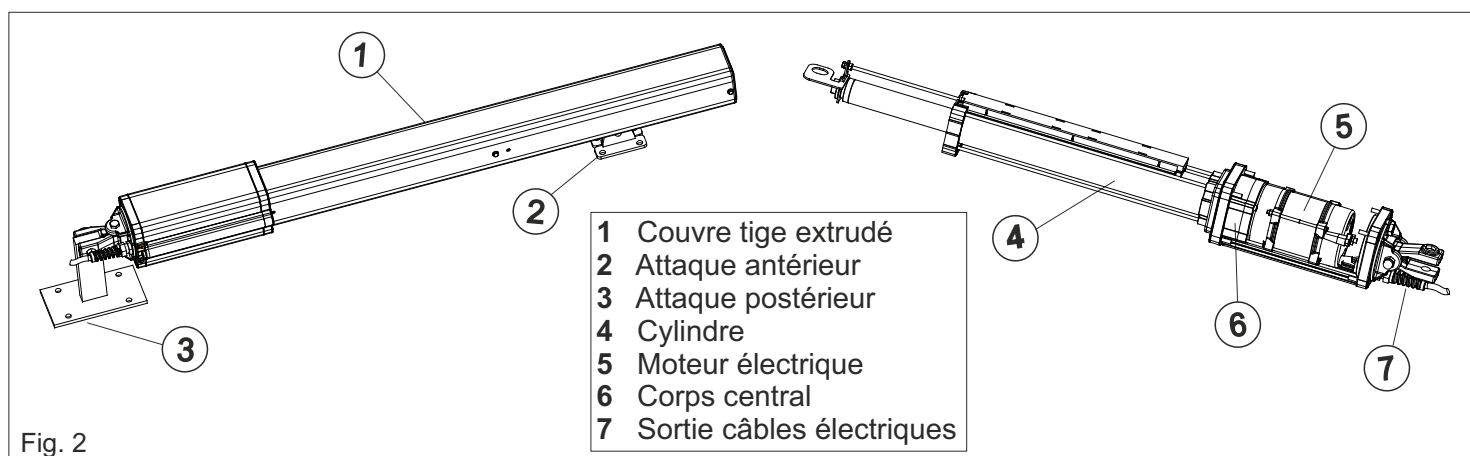
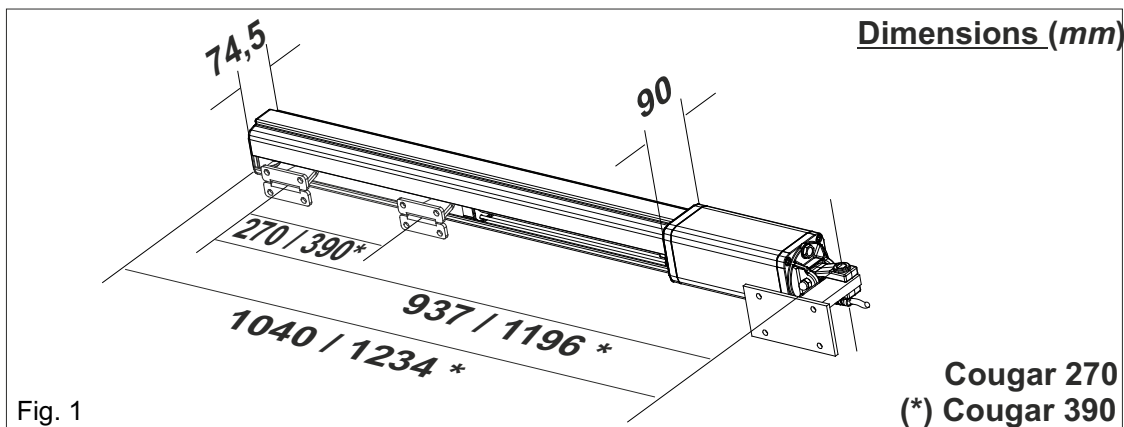

SPEC. TECHNIQUES	COUGAR 270	COUGAR 390
Alimentation	230V~ (±5%) 50/60 Hz	
Puissance	300W	
Courant absorbé	1,6 A	
Course de la tige	270 mm	390mm
Vitesse de la tige	0,85 cm/s	
Cycles/heures (température de 20°C)	30	
Température de travail	-30°C ↓ +60°C ↓	
Thermo-protection moteur	130°C	
Max. Poussée	600 daN	
Condensateur	6,3 µF	
Poids	7,5 Kg	8,3 Kg
Degré de protection	Ip55	
Max. longueur du vantail	6 m	7 m
Degré d'ouverture vantail	90° - 125°	

### GRAPHIQUE D'UTILISATION OPÉRATEURS COUGAR 270-390

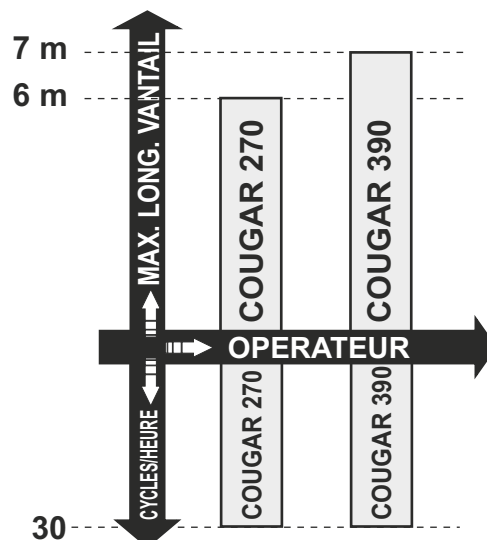

**Remarque:** La fréquence d'utilisation est valide seulement pour la première heure et à température ambiante (20°C) ;

**Remarque:** En logique non automatique utilisez des opérateurs sans bloc

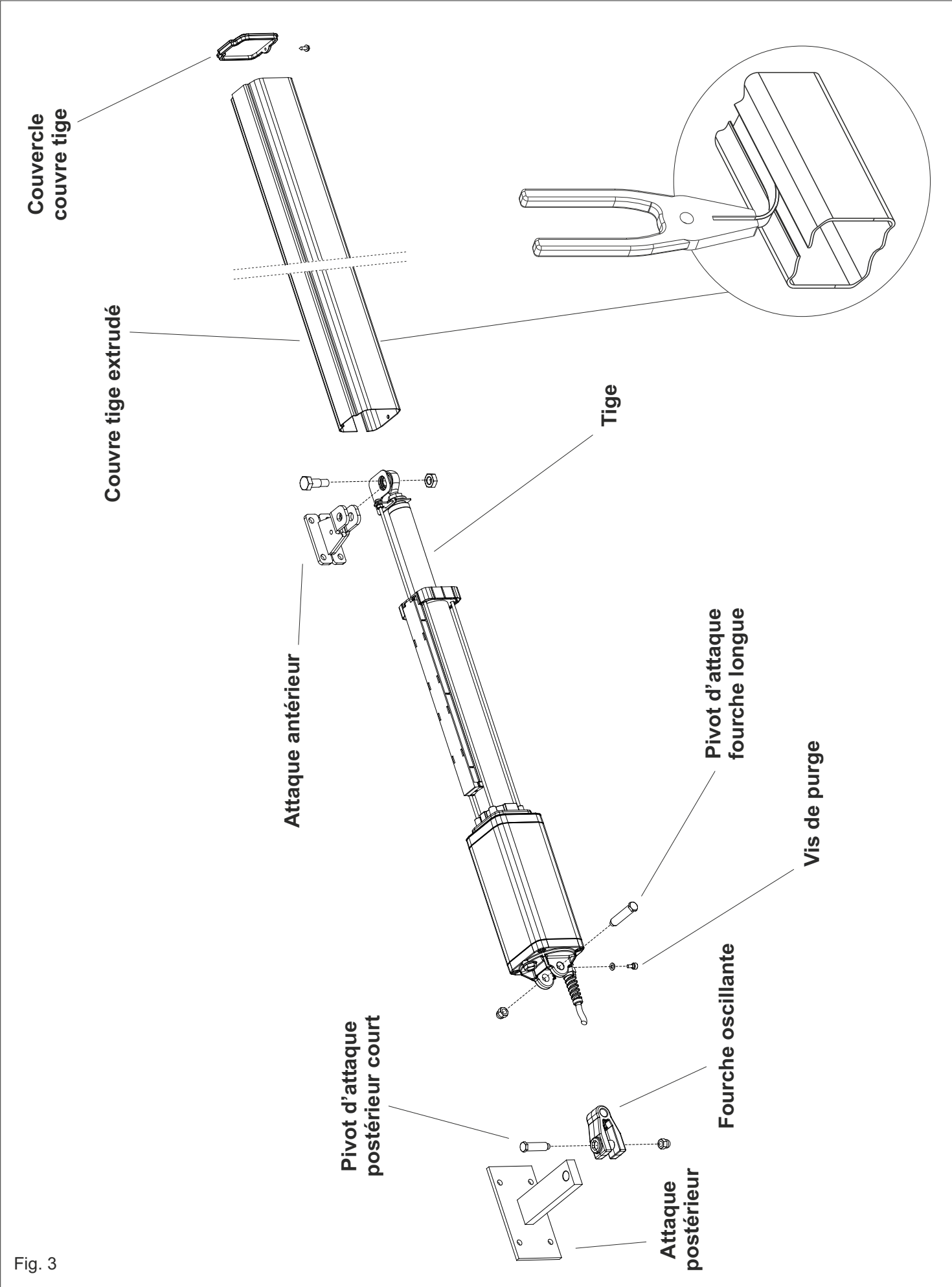
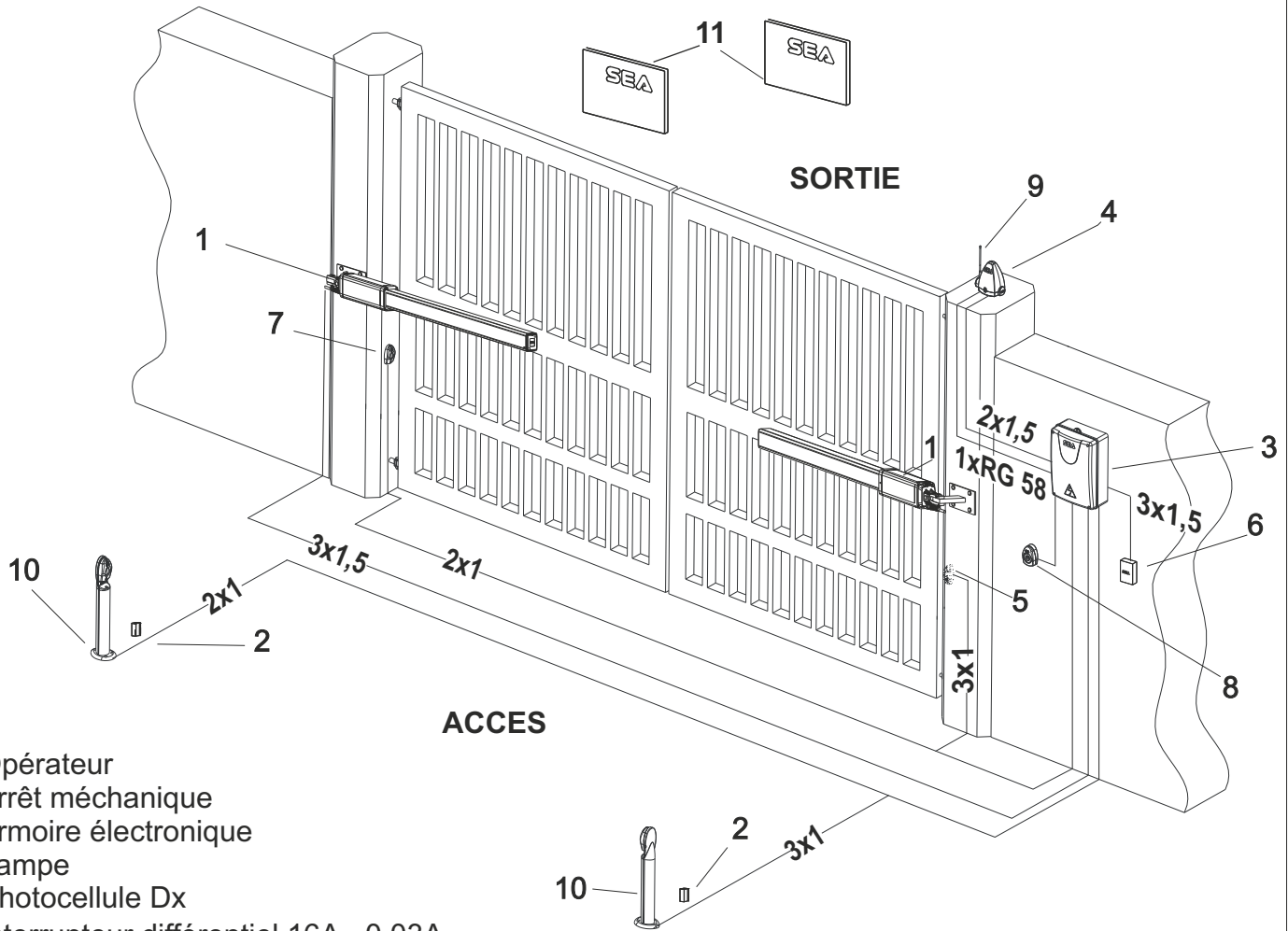

Fig. 3

## INSTALLATION TIPIQUE

Fig. 4



- 1) Opérateur
- 2) Arrêt mécanique
- 3) Armoire électronique
- 4) Lampe
- 5) Photocellule Dx
- 6) Interrupteur différentiel 16A - 0,03A
- 7) Photocellule Sx
- 8) Poussoir à clé start-stop
- 9) Antenne
- 10) Colonne pour photocellules avec photocellules
- 11) Tableaux avertissement

## TYPE D'INSTALLATION

Il est possible d'installer les opérateurs avec l'ouverture vers l'intérieur (Fig. 5) ou vers l'extérieur (Fig. 6)

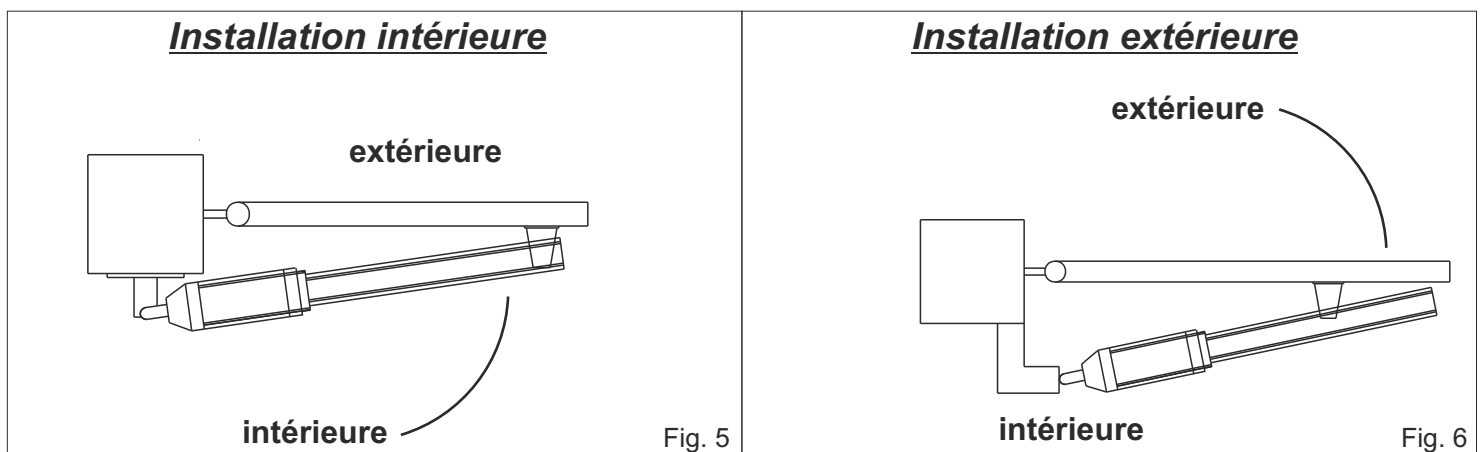

Installer les opérateurs toujours à l'intérieur de la propriété

## **INSTALLATION INTERIEURE**

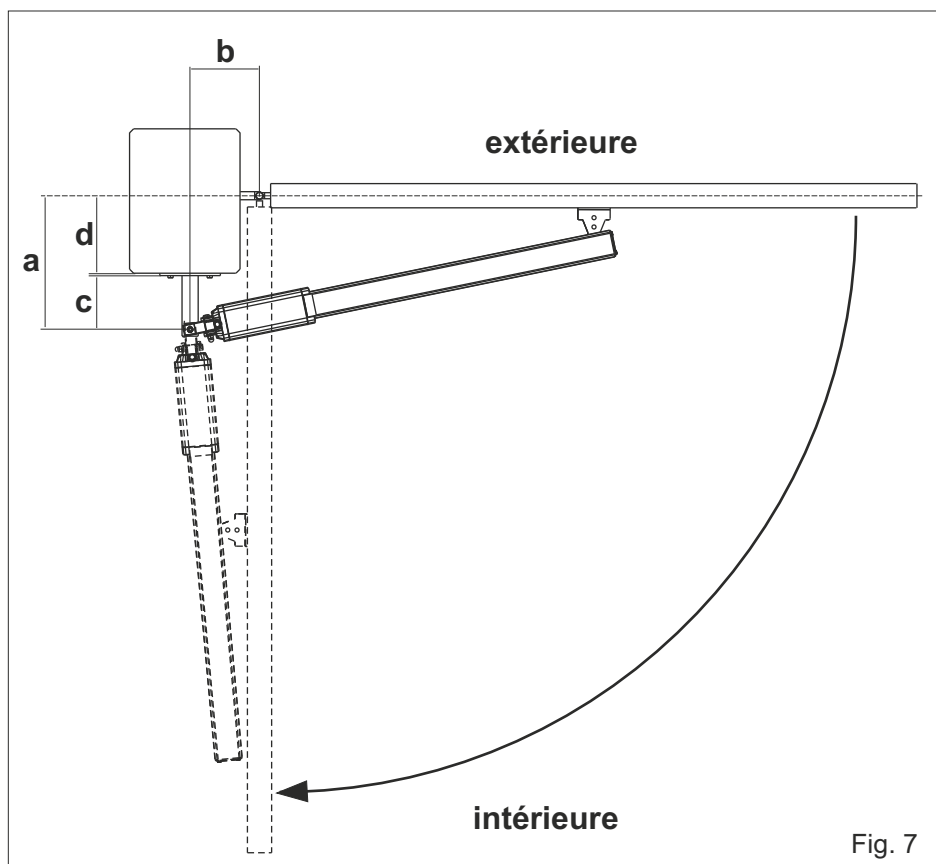

Fig. 7

### **NOTE:**

- Pour obtenir 110° avec  $d > 55\text{mm}$  il faut faire une niche sur le portail
- Pour obtenir 125° avec  $d > 55\text{mm}$  il faut faire une niche dans le portail

### **COUGAR 270**

Course totale 270 mm – course maxi. recommandée 250mm

a (mm)	b (mm)	d max (mm)	Max angle de ouverture	Course max tige (mm)	Course tige pour 90° (mm)
100	115	50	110°	250	215
100	150	50	90°	250	
105	110	55	110°	245	215
105	145	55	90°	250	
120	105	70	106°	250	225
120	130	70	90°	250	
125	125	75	90°	250	
140	95	90	100°	250	235
140	110	90	90°	250	
145	95	95	100°	255	242
145	105	95	90°	250	
150	100	100	90°	250	
155	85	105	96°	250	242
160	90	110	90°	253	
170	75	120	92°	250	
180	65	130	92°	250	

### **COUGAR 390**

Course totale 390 mm - course maxi. recommandée 370 mm

a (mm)	b (mm)	d max (mm)	Max angle de ouverture	Course max tige (mm)	Course tige pour 90° (mm)
125	170	75	125°	368	295
130	170	80	125°	372	300
140	235	90	90°		370
145	165	95	120°	372	310
145	230	95	90°		370
160	210	110	90°		370
175	195	120	90°		370
185	145	130	110°	370	330
185	190	130	90°		370
195	140	140	110°	371	355
195	175	140	90°		370
240	110	185	100°	370	355
240	125	185	90°		370
250	105	195	95°	370	360
250	115	195	90°		370
260	95	205	95°	369	365
260	100	205	90°		370
270	90	215	90°		370
280	80	230	90°		370
295	65	245	90°		369

## INSTALLATION EXTERIEURE

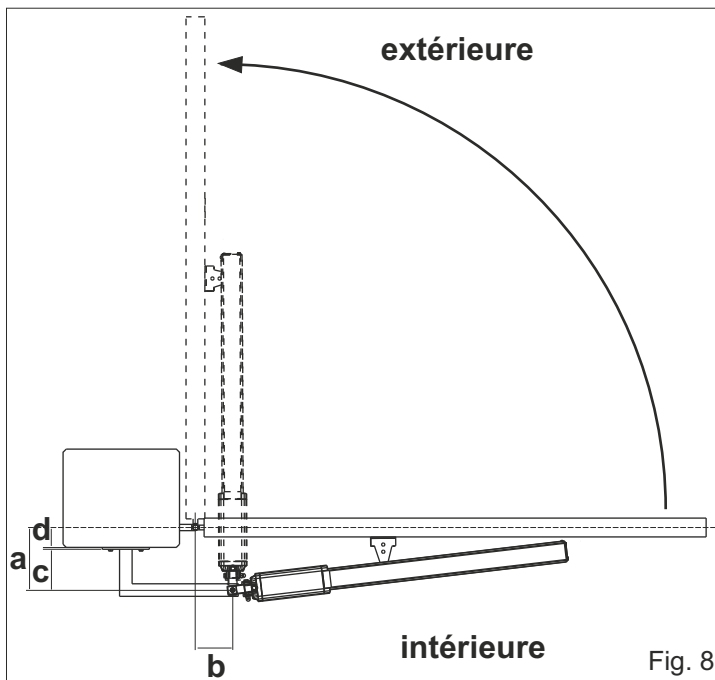

### COUGAR 270

Course totale 270 mm – course maxi. recommandée 250mm

a (mm)	b (mm)	Max angle de ouverture	Course max tige (mm)	Course tige pour 90° (mm)
150	90	95°	250	240
160	90	90°	250	
165	80	95°	249	243
175	80	90°	250	
180	70	90°	250	
180	65	90°	241	

### COUGAR 390

Course totale 390 mm - course maxi. recommandée 370 mm

a (mm)	b (mm)	Max angle de ouverture	Course max tige (mm)	Course tige pour 90° (mm)
250	100	100°	356	342
255	95	95°	345	336
265	95	95°	342	335
270	90	90°	330	
275	90	90°	325	
275	90	90°	319	

## INSTALLATION SUR DES PILIERS EN MAÇONNERIE FAISANT UNE NICHE

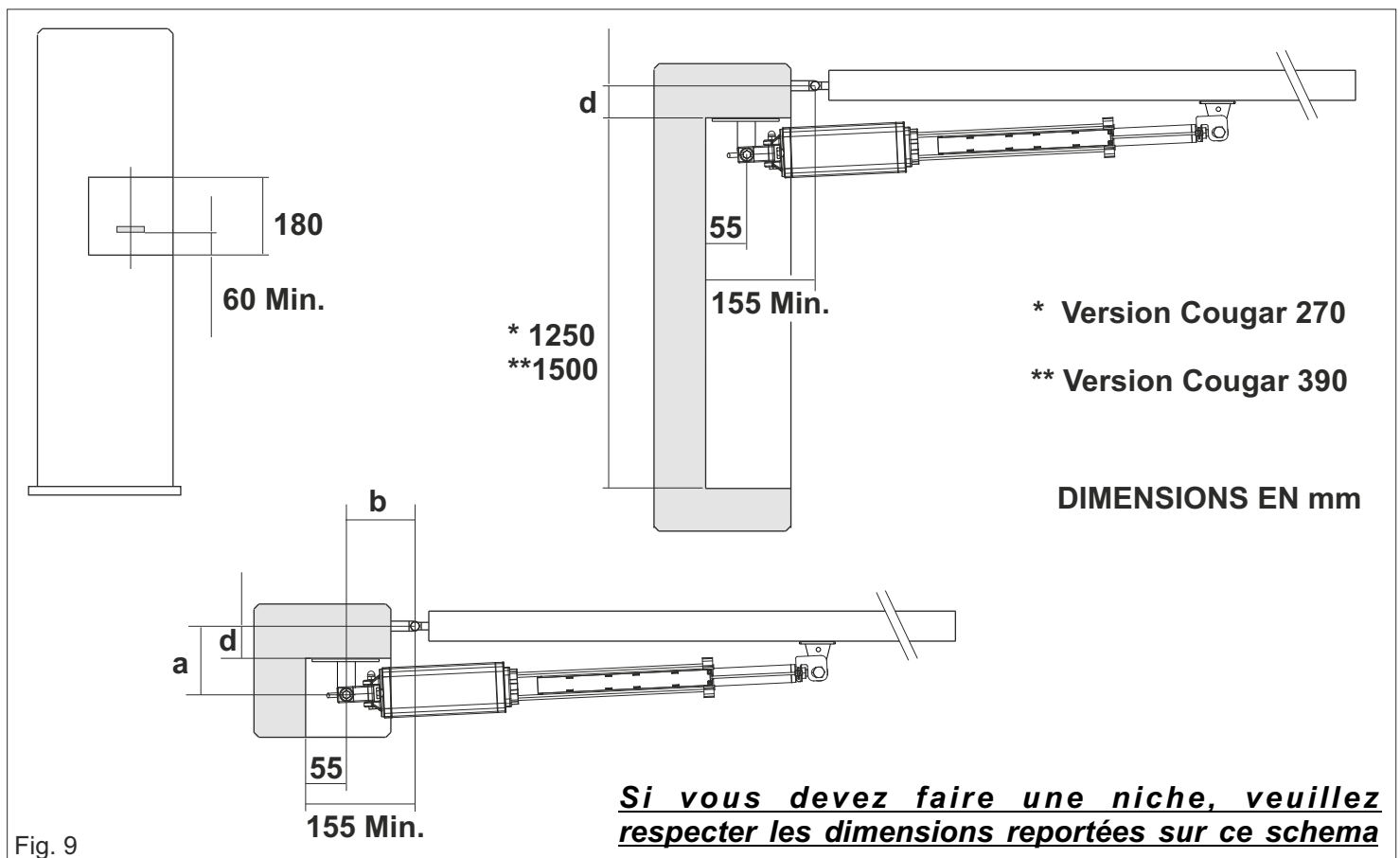

## INSTALLATION FOURCHE OSCILLANTE

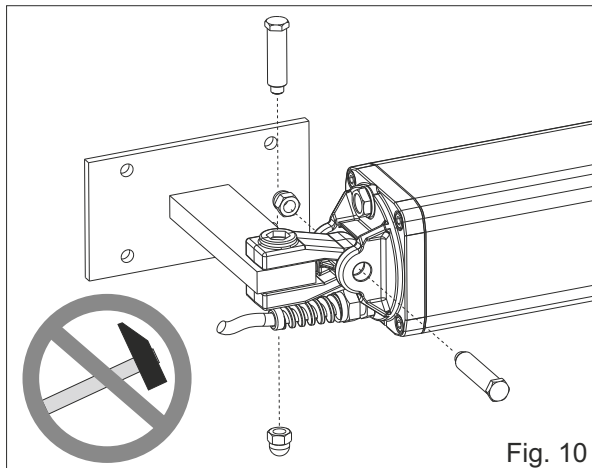

Fig. 10

### PRELIMINAIRES

- Ouvrir soigneusement l'emballage, faisant attention de ne pas perdre les composants reportés en Fig. 3
- Fixer la fourche oscillante comme en Fig. 10

**Attention:** ne pas utiliser le marteau pour insérer le pivot en laiton court; insérer le pivot dans la fourche et dans la bride avec la simple pression des mains

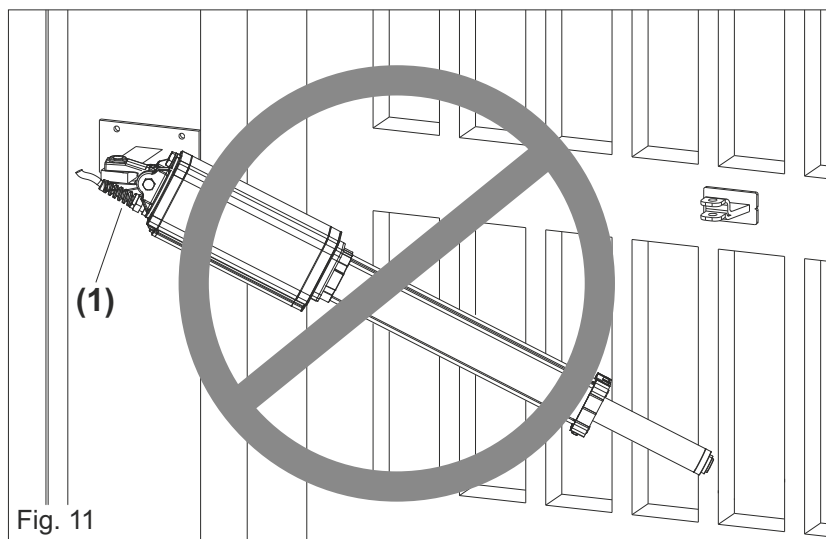

Fig. 11

### Attention:

Ne pas incliner l'opérateur outre l'angle permis par la fourche oscillante (1), risque de rupture de la même

## INSTALLATION ATTAQUE POSTERIEUR

Selon le type d'ouverture (intérieure ou extérieure) et selon la rotation maxie du vantail choisie (voir pages 29 et 30), il faut couper (en avant) la bride en respectant la mesure "a" des pages 29 et 30 et après souder comme en Fig. 13

Le support doit être positionné de façon que l'opérateur soit parfaitement horizontal (Fig.13 et Fig.14)

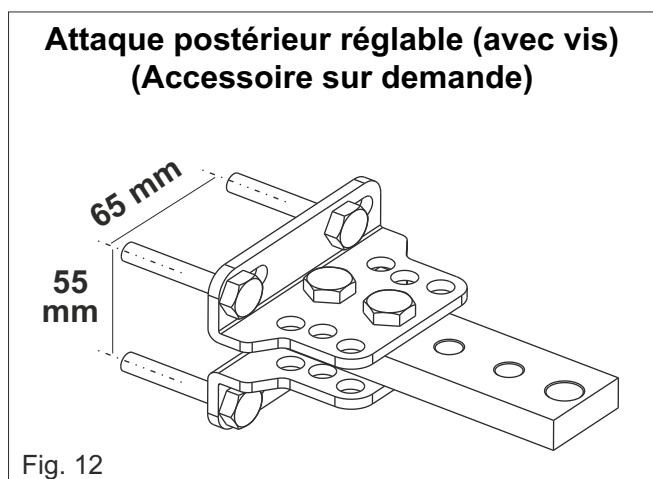

Fig. 12

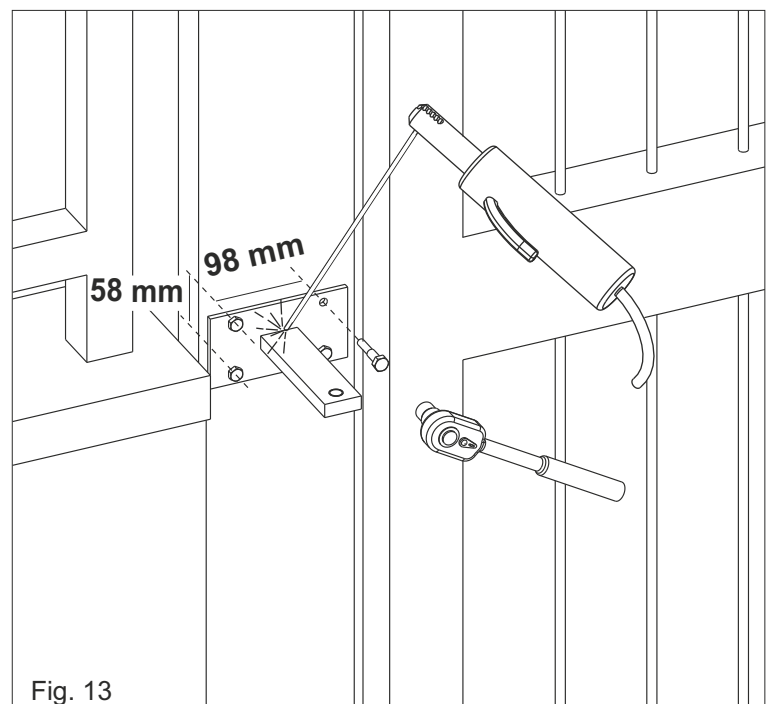

Fig. 13

## POSITIONNEMENT ATTAQUE ANTERIEUR

Après avoir fixé l'opérateur sur l'attaque postérieur, fermer le vantail et exécuter les suivantes opérations:

- 1) Sortir complètement la tige chromée, **après la rentrer d'au moins 1 cm**
- 2) Fixer la tige sur l'attaque antérieur (Fig. 15)
- 3) Positionner l'opérateur de façon parfaitement horizontal donc marquer la position de l'attaque antérieur comme montré en Fig. 14 et Fig. 15

**Attention:** éviter de souder l'attaque antérieur avec la tige de l'opérateur déjà fixée; les déchets de soudure pourraient compromettre le chromage de la tige.

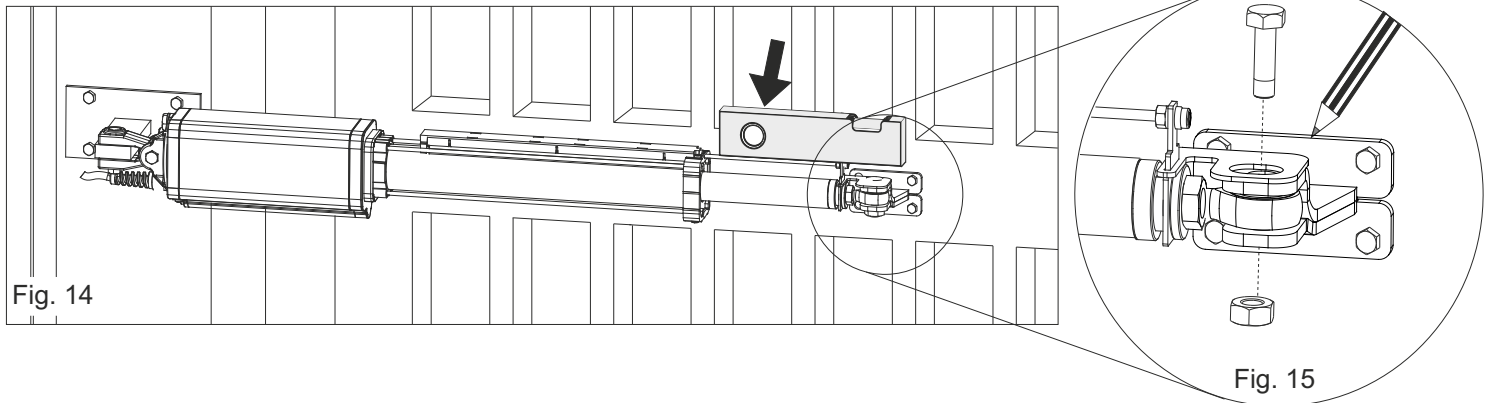

## SOUDEURE DE LA FIXATION ANTERIEURE AU PORTAIL

*La fixation antérieure doit être positionnée parfaitement horizontal*

Selon la nature du portail (bois, fer, aluminium) la fixation antérieure peut être soudée ou vissée

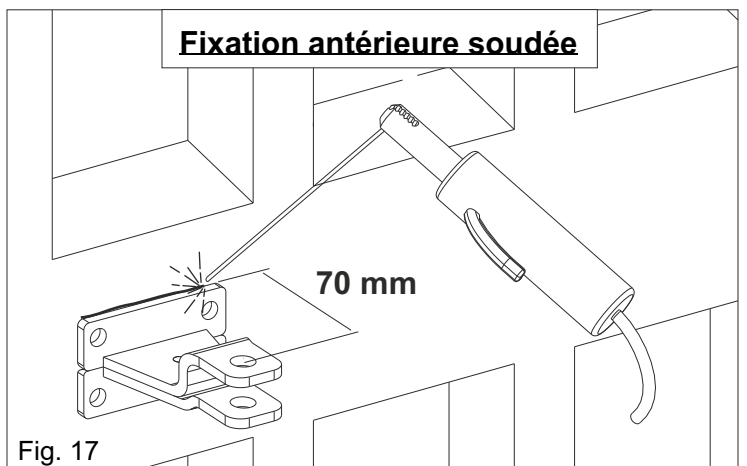
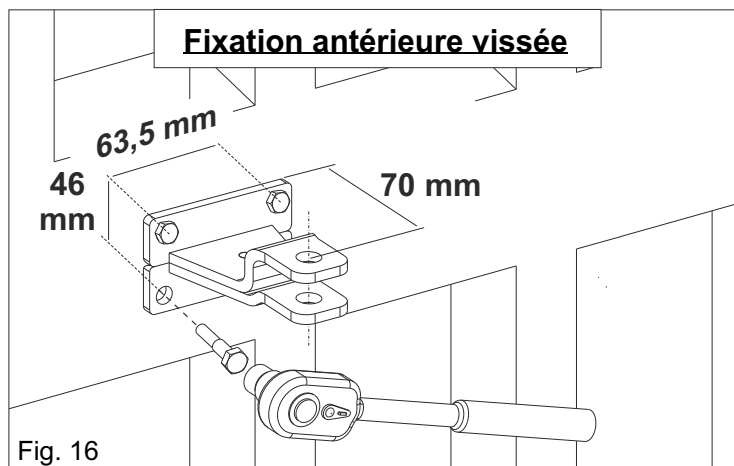

## MONTAGE JONCTION SPHERIQUE ET PLAQUE

Monter le jonction sphérique comme montré en Fig. 18 ;

Monter la plaque comme montré en Fig. 19

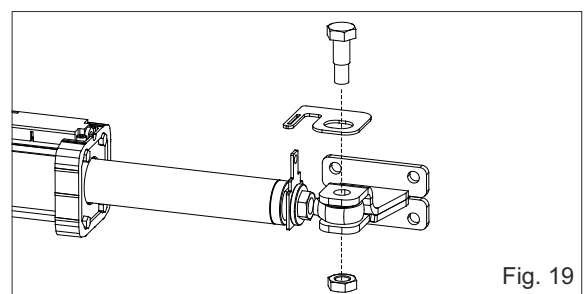
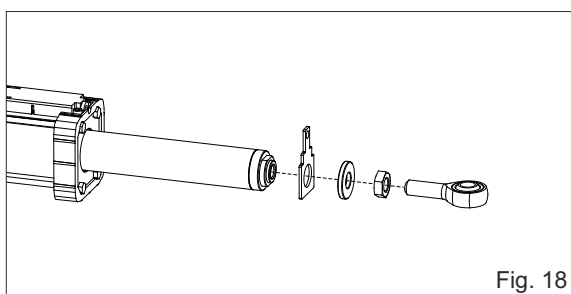



## **AJUSTEMENT DE LA JONCTION SPHERIQUE**

Ajuster la jonction sphérique comme illustré en Fig. 20 et Fig. 21

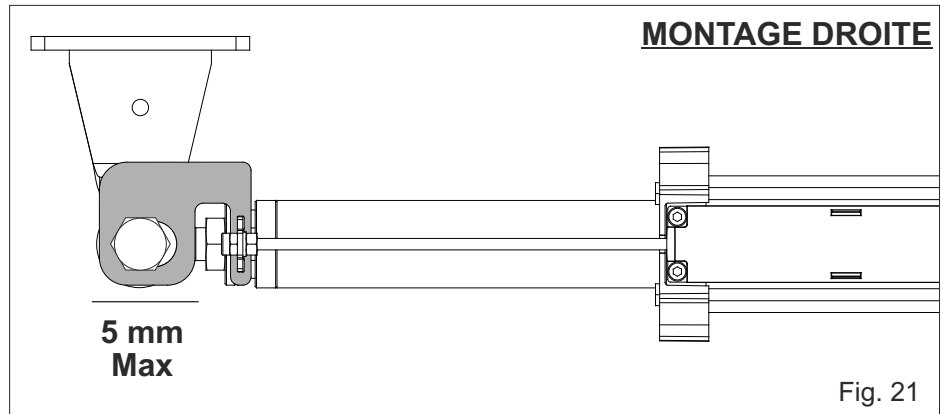
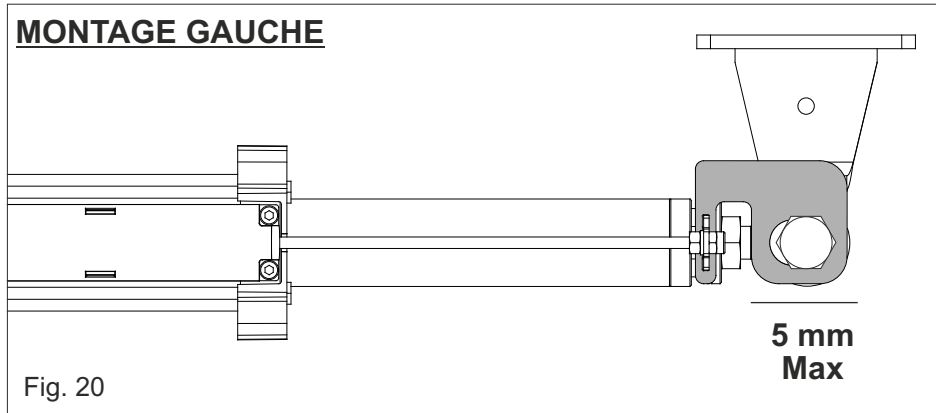

## **INSTALLATION ENCODEUR**

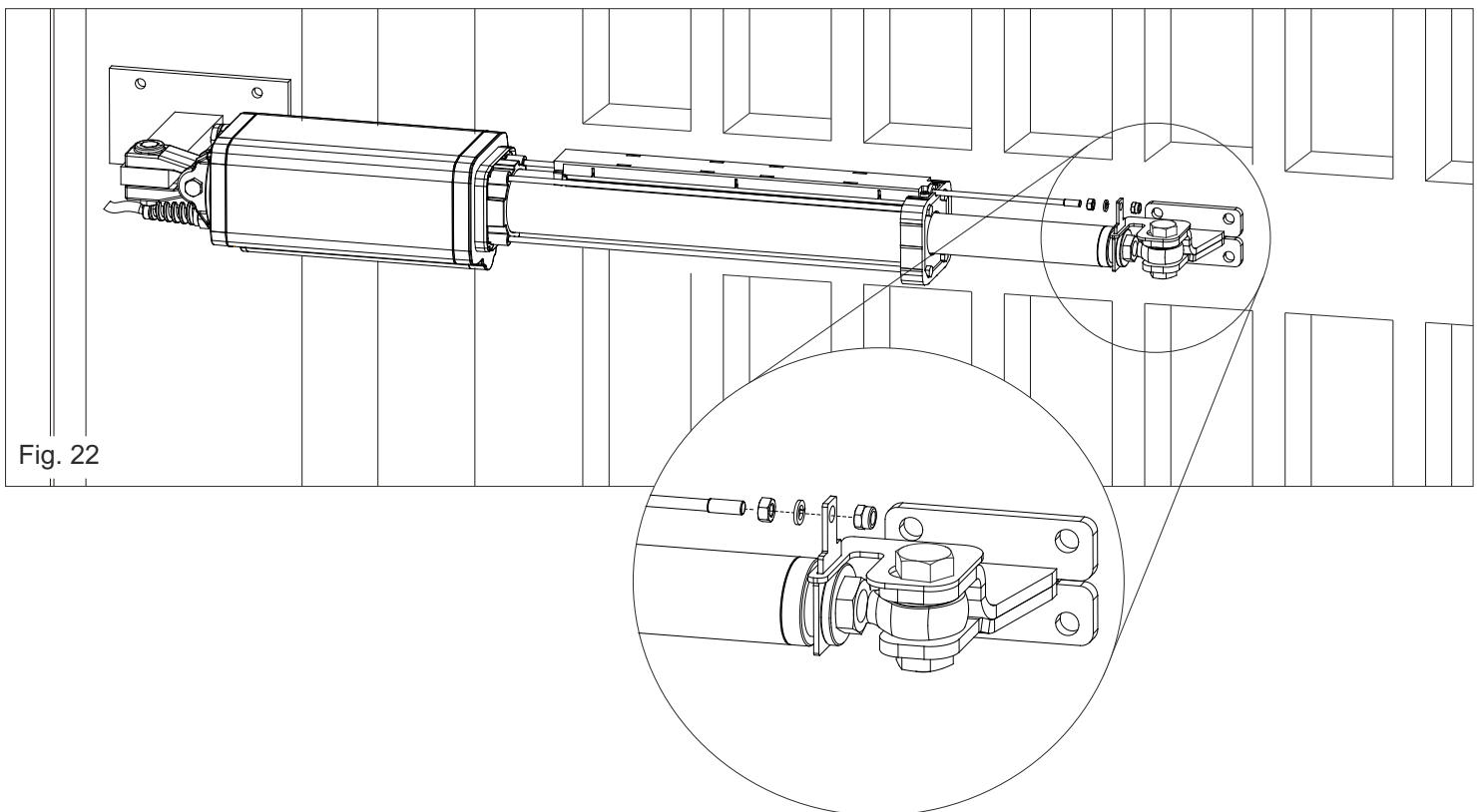

## **VIS DE PURGE**



**ATTENTION:** Enlever les vis de purge à installation terminée

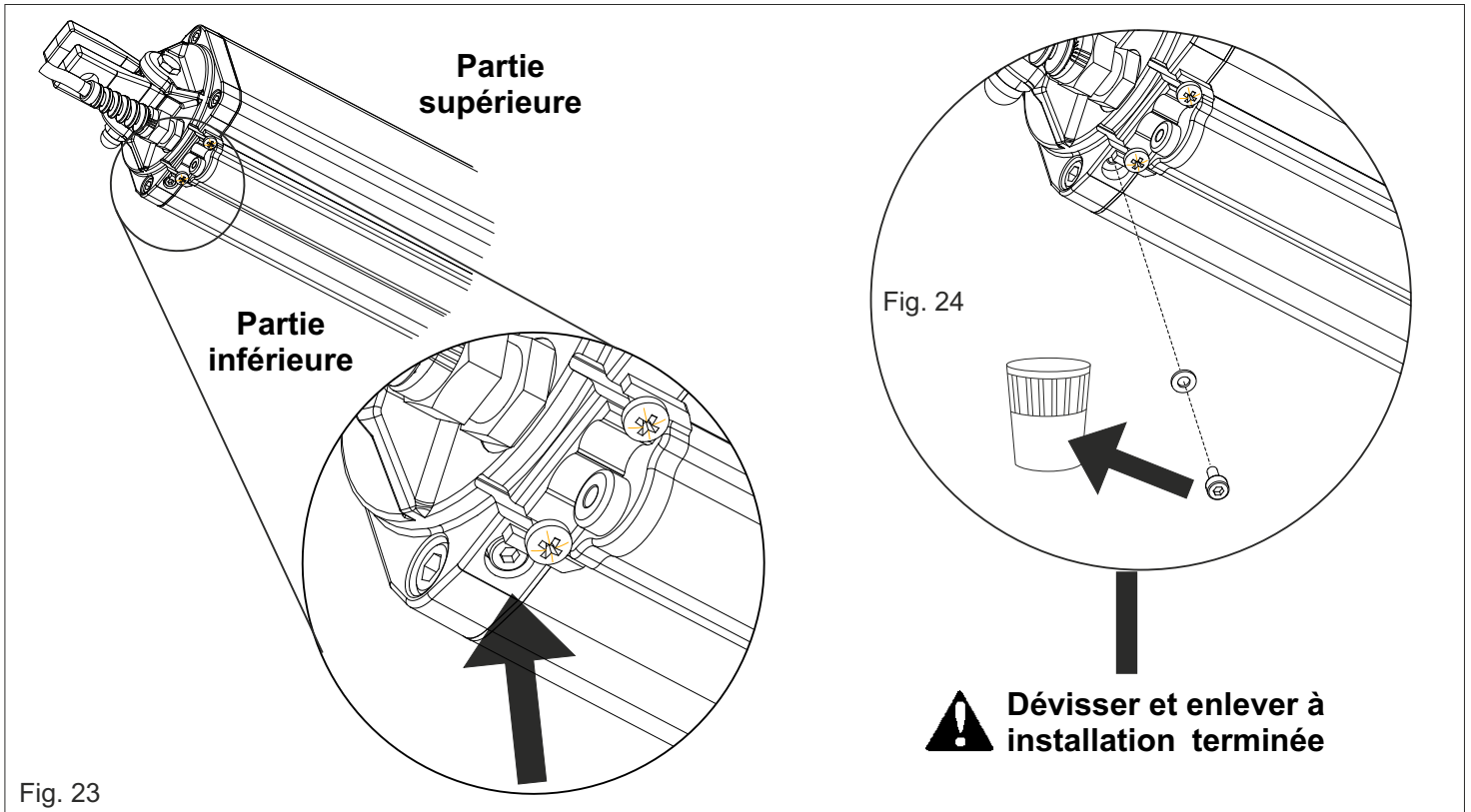

## **INSTALLATION DE LA PROTECTION DE LA TIGE CHROMÉE**

S'assurer d'avoir inséré le cadre en plastique anti-vibration (A) avant d'insérer le couvre tige extrusé (Fig. 25)

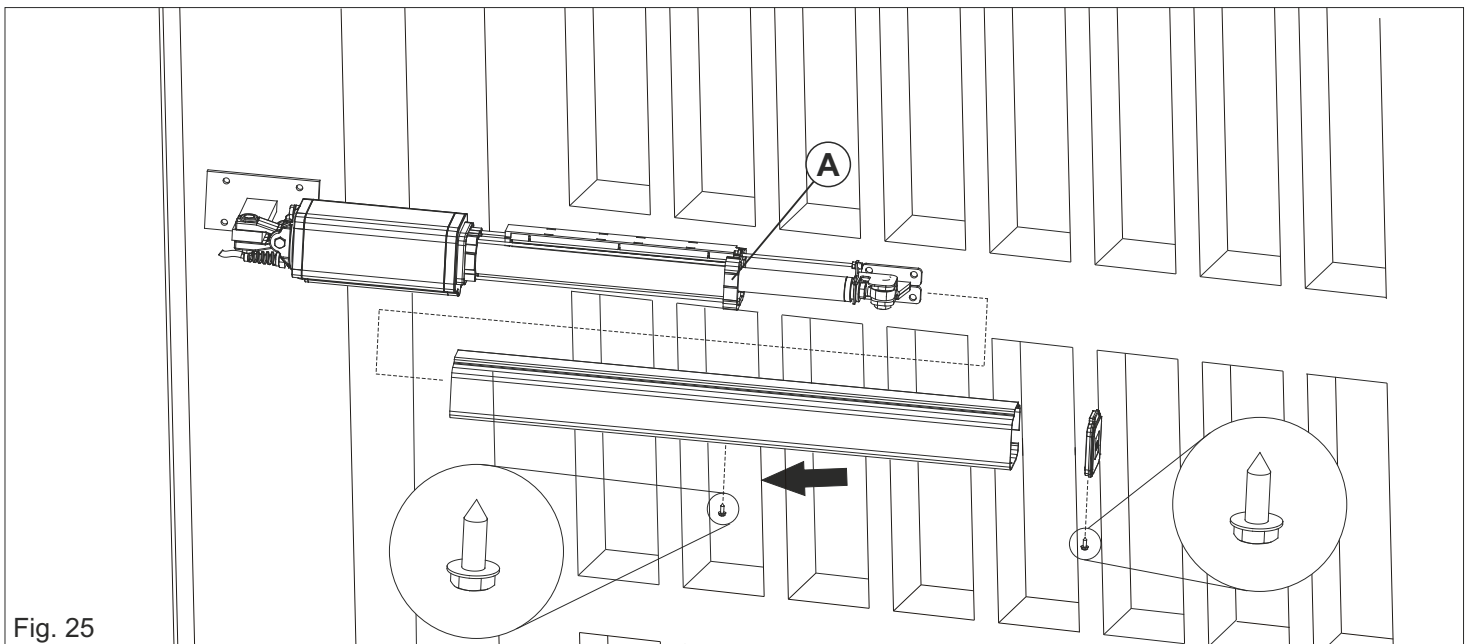

## MESURE DU NIVEAU DE L'HUILE

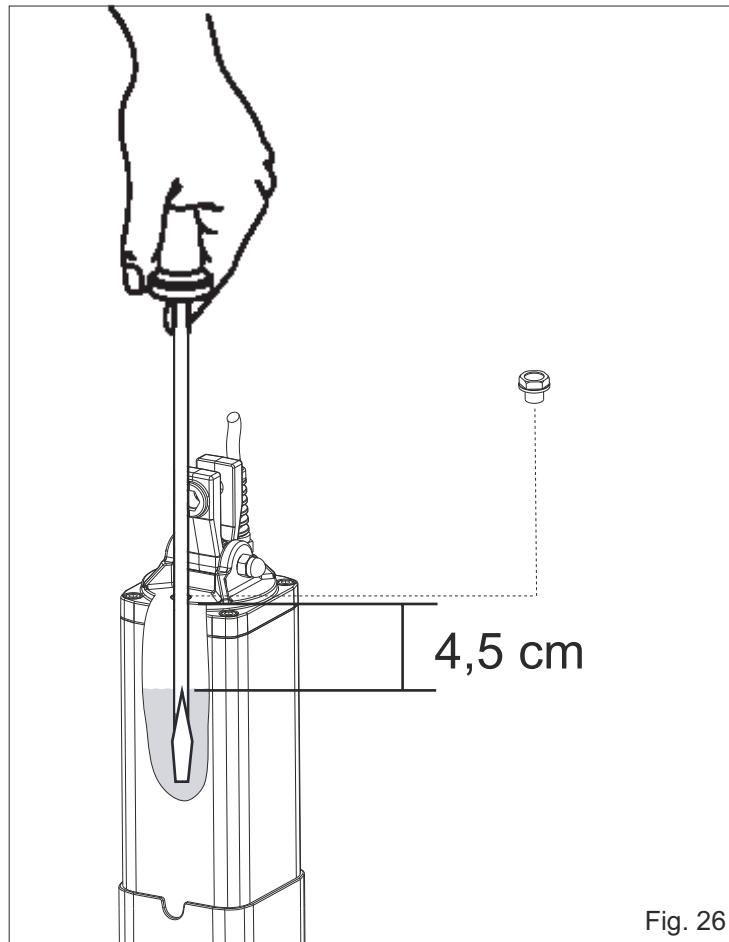

## ACCESSOIRES



**POUSOIR  
A CLEF**



**PHOTOCELLULES**



**RECEPTEUR RADIO**



**EMETTEUR RADIO**



**COLONNETTE  
POUR  
PHOTOCELLULES**



**CLIGNOTEUR**

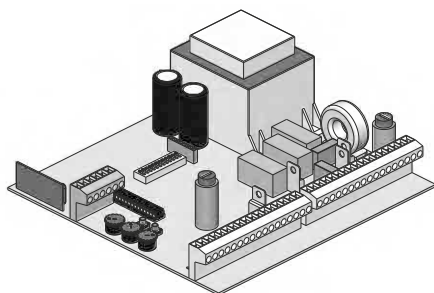

**ARMOIRE  
ELECTRONIQUE**

**LECTEUR  
DE SPIRE  
MAGNETIQUE  
EXTERNE**

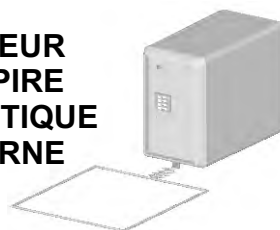

**ELECTROSERRURE**

## Partie pour l'utilisateur et l'installateur

### ENTRETIEN PERIODIQUE

1	Contrôler la robustesse et la stabilité du portail, en particulier les points d'appui et/ou de rotation du portail (gonds)	Annuel
2	Contrôler le niveau de l'huile dans les opérateurs en bain d'huile (Bouchon positionné sur le couvercle postérieur)	Annuel
3	Remplacer l'huile comme recommandée par la maison mère	4 Années
4	Contrôlez la fonctionnalité du couple dans l'ouverture et la fermeture	Annuel
5	Contrôler et graisser les pivots de fixage	Annuel
6	Contrôler l'intégrité des câbles de connexion	Annuel
7	Contrôler le fonctionnement et les conditions des butées de fin de course en ouverture et fermeture (là où il y a la butée mécanique)	Annuel
8	Contrôler le bon état de tous les appareils qui sont sujet à efforts (attaque postérieur, fourche oscillante et attaque antérieur)	Annuel
9	Contrôler le bon fonctionnement de tous les accessoires, en particulier de tous les dispositifs de sécurité et du Position Gate	Annuel
10	<b>Après avoir exécuté les opérations "d'Entretien Périodique" il faut répéter l'essai et la mise en service de l'automatisme</b>	Annuel

**Toutes les opérations au dessus doivent être exécutées uniquement par un installateur autorisé**

## Partie pour l'utilisateur et l'installateur

### EXAMIN DES RISQUES

Les points dans Fig. 27 indiqués par les flèches sont potentiellement dangereux. L'installateur doit exécuter un examen approprié des risques pour prévenir: écrasements, trainements, cisaillements, accrochements et blocages et pour garantir une installation sûre pour hommes, choses et animaux. Si vous n'avez pas compris ce manuel ou pour recevoir plusieurs informations, veuillez contacter le distributeur de votre pays ou notre service téléphonique. Ces instructions font partie intégrale du produit et doivent être gardées dans un lieu connu. L'installateur doit

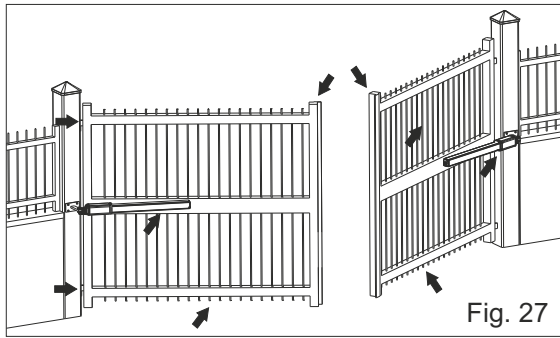

respecter scrupuleusement les instructions. Les produits SEA doivent être utilisés seul et uniquement pour l'automatisation de portes, portails et vantaux. Quelconque initiative pris sans explicite autorisation de SEA S.p.A. la detourne de toute les responsabilités. L'installateur doit fournir un panneau d'avertissement à propos des risques réiduel pas évaluables. La SEA S.p.A. dans le constant engagement d'amélioration de ses produits, a le droit d'effectuer n'importe quelle modification sans devoir préaviser ses clients. Ce-ci n'engage pas la SEA S.p.A. d'améliorer les avantes production. La SEA S.p.A. décline toutes les responsabilités par suite de dommages ou accidents causé par produits cassés, s'il s'agit de dommages ou accidents provoqués à cause de l'inobservance des présentes instructions. La manquée

utilisation des pièces de rechange originales SEA invalide la garantie et frappe de nullité la responsabilité du constructeur. L'installation électrique doit être effectuée par un technicien professionnel qui délivre la documentation relative, comme demander par les lois en vigueur. Tenir loin des enfants le matériel d'emballage comme sachets en plastique polystyrene, clous etc. étant des sources de péril potentiel.

### VERIFICATION INITIALE ET MISE EN SERVICE

Après avoir installée correctement (selon le présent manuel) les produits, et après avoir évalué tous les risques résidus que peuvent venir dans quelconque installation, **il faut vérifier les automatismes pour garantir la max. sécurité** en respectant les lois et les normes du secteur. La vérification doit être effectuée selon la norme **EN 12445** contenant les méthodes de preuve pour la vérification des automatismes pour portails respectant les limites fromulées dans la norme **EN 12453**.

### AVERTISSEMENT

L'installation électrique et le choix de la logique de fonctionnement doivent respecter les normatives en vigueur. Il faut prévoir dans tous les cas un interrupteur différentiel de 16A et souille 0,030A. Tenir séparés les câbles de puissance (moteurs, alimentation) et les câbles des accessoires (poussoirs, photocellules, radio etc.) Pour éviter des interférences il est conseillé de prévoir et d'utiliser deux gaines séparées.

### USAGE

Le Cougar peut être utilisé uniquement pour l'automatisation de portails à battants.

### PIÈCES DE RECHANGE

Adresser les demandes des pièces de rechange à : **SEA S.p.A. - Zona Industriale Sant'Atto - Teramo - Italie**

### SÉCURITÉ ET COMPATIBILITÉ ENVIRONNEMENT

Ne pas disperser dans l'environnement le matériel d'emballage du produit et/ou des circuits.  
Le déplacement du produit doit être effectué avec des moyens appropriés

### GARANTIE

Pour la garantie voir les Conditions de Vente reportées dans la liste de prix officielle SEA.

### MISE HORS SERVICE ET ENTRETIEN

Le démontage et/ou mise hors service et/ou entretien de opérateur Cougar doit être exécuté seul et exclusivement par le personnel autorisé et expert opérateurs.

### N.B. LE CONSTRUCTEUR NE PEUT PAS ÊTRE CONSIDÉRÉ RESPONSABLE DES DOMMAGES ÉVENTUELS À CAUSE DES USAGES IMPROPRES, ERRONÉS ET IRRATIONNELS.

*SEA se réserve le droit d'effectuer (si nécessaire) des modifications ou variations aux propres produits et/ou au présent manuel sans aucune obligation de préavis.*

## TERMS OF SALES

**EFFICACY OF THE FOLLOWING TERMS OF SALE:** the following general terms of sale shall be applied to all orders sent to SEAS.p.A. All sales made by SEA to all costumers are made under the prescription of this terms of sales which are integral part of sale contract and cancel and substitute all apposed clauses or specific negotiations present in order document received from the buyer.

**GENERAL NOTICE** The systems must be assembled exclusively with SEA components, unless specific agreements apply. Non-compliance with the applicable safety standards (European Standards EM12453 – EM 12445) and with good installation practice releases SEA from any responsibilities. SEA shall not be held responsible for any failure to execute a correct and safe installation under the above mentioned standards.

**1) PROPOSED ORDER** The proposed order shall be accepted only prior SEA approval of it. By signing the proposed order, the Buyer shall be bound to enter a purchase agreement, according to the specifications stated in the proposed order.

On the other hand, failure to notify the Buyer of said approval must not be construed as automatic acceptance on the part of SEA.

**2) PERIOD OF THE OFFER** The offer proposed by SEA or by its branch sales department shall be valid for 30 solar days, unless otherwise notified.

**3) PRICING** The prices in the proposed order are quoted from the Price List which is valid on the date the order was issued. The discounts granted by the branch sales department of SEA shall apply only prior to acceptance on the part of SEA. The prices are for merchandise delivered ex-works from the SEA establishment in Teramo, not including VAT and special packaging. SEA reserves the right to change at any time this price list, providing timely notice to the sales network. The special sales conditions with extra discount on quantity basis (Qx, Qx1, Qx2, Qx3 formula) is reserved to official distributors under SEA management written agreement.

**4) PAYMENTS** The accepted forms of payment are each time notified or approved by SEA. The interest rate on delay in payment shall be 1.5% every month but anyway shall not be higher than the max. interest rate legally permitted.

**5) DELIVERY** Delivery shall take place, approximately and not peremptorily, within 30 working days from the date of receipt of the order, unless otherwise notified. Transport of the goods sold shall be at Buyer's cost and risk. SEA shall not bear the costs of delivery giving the goods to the carrier, as chosen either by SEA or by the Buyer. Any loss and/or damage of the goods during transport, are at Buyer's cost.

**6) COMPLAINTS** Any complaints and/or claims shall be sent to SEA within 8 solar days from receipt of the goods, proved by adequate supporting documents as to their truthfulness.

**7) SUPPLY** The concerning order will be accepted by SEA without any engagement and subordinately to the possibility to get it's supplies of raw material which is necessary for the production; Eventual completely or partially unsuccessful executions cannot be reason for complains or reservations for damage. SEA supply is strictly limited to the goods of its manufacturing, not including assembly, installation and testing. SEA, therefore, disclaims any responsibility for damage deriving, also to third parties, from non-compliance of safety standards and good practice during installation and use of the purchased products.

**8) WARRANTY** The standard warranty period is 12 months. This warranty time can be extended by means of expedition of the warranty coupon as follows:

**SILVER:** The mechanical components of the operators belonging to this line are guaranteed for 24 months from the date of manufacturing written on the operator.

**GOLD:** The mechanical components of the operators belonging to this line are guaranteed for 36 months from the date of manufacturing written on the operator.

**PLATINUM:** The mechanical components of the operators belonging to this line are guaranteed for 36 months from the date of manufacturing written on the operator. The base warranty (36 months) will be extended for further 24 months (up to a total of 60 months) when it is acquired the certificate of warranty which will be filled in and sent to SEA S.p.A. The electronic devices and the systems of command are guaranteed for 24 months from the date of manufacturing. In case of defective product, SEA undertakes to replace free of charge or to repair the goods provided that they are returned to SEA repair centre. The definition of warranty status is by unquestionable assessment of SEA. The replaced parts shall remain propriety of SEA. Binding upon the parties, the material held in warranty by the Buyer, must be sent back to SEA repair centre with fees prepaid, and shall be dispatched by SEA with carriage forward. The warranty shall not cover any required labour activities.

The recognized defects, whatever their nature, shall not produce any responsibility and/or damage claim on the part of the Buyer against SEA. The guarantee is in no case recognized if changes are made to the goods, or in the case of improper use, or in the case of tampering or improper assembly, or if the label affixed by the manufacturer has been removed including the SEA registered trademark No. 804888. Furthermore, the warranty shall not apply if SEA products are partly or completely coupled with non-original mechanical and/or electronic components, and in particular, without a specific relevant authorization, and if the Buyer is not making regular payments. The warranty shall not cover damage caused by transport, expendable material, faults due to non-conformity with performance specifications of the products shown in the price list. No indemnification is granted during repairing and/or replacing of the goods in warranty. SEA disclaims any responsibility for damage to objects and persons deriving from non-compliance with safety standards, installation instructions or use of sold goods. The repair of products under warranty and out of warranty is subject to compliance with the procedures notified by SEA.

**9) RESERVED DOMAIN** A clause of reserved domain applies to the sold goods; SEA shall decide autonomously whether to make use of it or not, whereby the Buyer purchases propriety of the goods only after full payment of the latter.

**10) COMPETENT COURT OF LAW** In case of disputes arising from the application of the agreement, the competent court of law is the tribunal of Teramo. SEA reserves the faculty to make technical changes to improve its own products, which are not in this price list at any moment and without notice. SEA declines any responsibility due to possible mistakes contained inside the present price list caused by printing and/or copying. The present price list cancels and substitutes the previous ones. The Buyer, according to the law No. 196/2003 (privacy code) consents to put his personal data, deriving from the present contract, in SEA archives and electronic files, and he also gives his consent to their treatment for commercial and administrative purposes.

**Industrial ownership rights:** once the Buyer has recognized that SEA has the exclusive legal ownership of the registered SEA brand num.804888 affixed on product labels and / or on manuals and / or on any other documentation, he will commit himself to use it in a way which does not reduce the value of these rights, he won't also remove, replace or modify brands or any other particularity from the products. Any kind of replication or use of SEA brand is forbidden as well as of any particularity on the products, unless preventive and expressed authorization by SEA.

**In accomplishment with art. 1341 of the Italian Civil Law it will be approved expressly clauses under numbers:**

**4) PAYMENTS - 8) GUARANTEE - 10) COMPETENT COURT OF LAW**

# CERTIFICATO DI ESTENSIONE GARANZIA CERTIFICATE OF WARRANTY EXTENTION

*n.* \_\_\_\_\_

## PRODOTTO/ PRODUCT

- Modello/*Model* \_\_\_\_\_  
- Matricola n. /*Serial Number* \_\_\_\_\_  
- Data di acquisto/*Date of order* \_\_\_\_\_  
- Data di installazione/*Date of installation* \_\_\_\_\_

Centrale/ <i>Control unit</i>	SEA <input type="checkbox"/>	Altri/ <i>Others</i>	<input type="checkbox"/>
Fotocelle/ <i>Photocells</i>	SEA <input type="checkbox"/>	Altri/ <i>Others</i>	<input type="checkbox"/>
RX - TX	SEA <input type="checkbox"/>	Altri/ <i>Others</i>	<input type="checkbox"/>
Altri accessori / <i>Other accessories</i>	SEA <input type="checkbox"/>	Altri/ <i>Others</i>	<input type="checkbox"/>

## UTENTE/*Customer*

Nome e Cognome \_\_\_\_\_  
*First Name and Family Name* \_\_\_\_\_  
Indirizzo/*Address* \_\_\_\_\_  
\_\_\_\_\_

## INSTALLATORE/*Installer*

Ragione sociale/*Company Name* \_\_\_\_\_  
Nome e Cognome/*First and Family Name* \_\_\_\_\_  
Indirizzo/*Address* \_\_\_\_\_

## INSTALLATORE/INSTALLER

Firma per il trattamento dei dati personali ai sensi del Regolamento UE 679/2016  
Agreement to the GDPR EU Regulation No. 679/2016

Copia da restituire  
*Copy to be returned*

Firma e Timbro  
*Sign and Stamp* \_\_\_\_\_

N.B: L'estensione della garanzia legale di 12 mesi a 24 mesi e 36 mesi è valida solo se il presente modulo viene rispedito per posta o fax a SEA S.p.A. entro 15gg dalla data di acquisto. Allegare relativa fattura d'acquisto.

Note: The extension of the legal standard warranty of 12 months to 24 months and to 36 months, is valid only if the present form is returned by mail or fax to SEA S.p.A within 15days from the date of purchase. Attach customer invoice.



**SEA**<sup>®</sup>  
Sistemi Elettronici  
di Apertura Porte e Cancelli  
International registered trademark n. 804888

SEA S.p.A. - Zona Industriale San Atto- 64020 Teramo (Italy)  
Phone +39 0861 588341- Fax +39 0861588344  
[www.seateam.com](http://www.seateam.com) - [info@seateam.com](mailto:info@seateam.com)

**Français** CONSIGNES POUR L'INSTALLATEUR ET L'UTILISATEUR

1. Lire attentivement les **instructions** avant d'installer le produit. Conserver les instructions en cas de besoin.
2. Ne pas dispenser dans l'environnement le matériel d'emballage du produit et/ou des circuits.
3. Ce produit a été conçu et construit exclusivement pour l'usage indiqué dans cette documentation. Toute autre utilisation non expressément indiquée pourrait compromettre l'intégrité du produit et / ou être une source de danger. L'utilisation inappropriée est également cause d'annulation de la garantie. SEA S.p.A. N'assume aucune responsabilité pour une utilisation inappropriée ou une utilisation autre que celle pour laquelle l'automatisme est destiné.
4. Les composants doivent répondre aux prescriptions des Normes: Machines (2006/42/CE et successifs changements); Basse Tension (2006/95/CE et successifs changements); EMC (2004/108/CE et successifs changements). L'installation doit être effectuée conformément aux Normes EN 12453 et EN 12445.
5. Ne pas installer l'appareil dans une atmosphère explosive.
6. SEA S.p.A. n'est pas responsable du non-respect de la Bonne Technique de construction des fermetures à motoriser, ni des déformations qui pourraient intervenir lors de l'utilisation.
7. Couper l'alimentation électrique et déconnecter la batterie avant toute intervention sur l'installation. Vérifier que la mise à terre est réalisée selon les règles de l'art et y connecter les pièces métalliques de la fermeture.
8. On recommande que toute installation soit doté au moins d'une signalisation lumineuse, d'un panneau de signalisation fixé, de manière appropriée, sur la structure de la fermeture.
9. SEA S.p.A. décline toute responsabilité quant à la sécurité et au bon fonctionnement de l'automatisme si les composants utilisés dans l'installation n'appartiennent pas à la production SEA.
10. Utiliser exclusivement, pour l'entretien, des pièces SEA originales.
11. Ne jamais modifier les composants d'automatisme.
12. L'installateur doit fournir toutes les informations relatives au fonctionnement manuel du système en cas d'urgence et remettre à l'Usager qui utilise l'installation les "Instructions pour l'Usager" fournies avec le produit.
13. Interdire aux enfants ou aux tiers de stationner près du produit durant le fonctionnement. Ne pas permettre aux enfants, aux personnes ayant des capacités physiques, mentales et sensorielles limitées ou dépourvues de l'expérience ou de la formation nécessaires d'utiliser l'application en question. Eloigner de la portée des enfants les radiocommandes ou tout autre générateur d'impulsions, pour éviter tout actionnement involontaire de l'automatisme.
14. Le transit entre les vantaux ne doit avoir lieu que lorsque le portail est complètement ouvert.
15. L'utilisateur doit s'abstenir de toute tentative de réparation ou d'intervention et doit s'adresser uniquement et exclusivement au personnel qualifié SEA ou aux centres d'assistance SEA. L'utilisateur doit garder la documentation de la réparation. L'utilisateur peut exécuter seulement la manoeuvre manuel.
16. La longueur maximum des câbles d'alimentation entre la carte et les moteurs ne devrait pas être supérieure à 10 m. Utilisez des câbles avec une section de 2,5 mm<sup>2</sup>. Utilisez des câblage avec câble à double isolation (avec gaine) jusqu'à proximité immédiate des terminaux, en particulier pour le câble d'alimentation (230V). Il est également nécessaire de maintenir une distance suffisante (au moins 2,5 mm dans l'air), entre les conducteurs en basse tension (230V) et les conducteurs de très basse tension de sécurité (SELV) ou utiliser une gaine ayant une épaisseur d'au moins 1 mm, qui fournisse une isolation supplémentaire.



## Dichiarazione di conformità Declaration of Conformity

La SEA S.p.A. dichiara sotto la propria responsabilità e, se applicabile, del suo rappresentante autorizzato che, con l'installazione degli adeguati dispositivi di sicurezza e di filtraggio disturbi, i prodotti:

*SEA S.p.A. declares under its proper responsibility and, if applicable, under the responsibility of its authorised representative that, by installing the appropriate safety equipment and noise filtering, the products:*

<b>Descrizione / Description</b>	<b>Modello / Model</b>	<b>Marca / Trademark</b>
<b>COUGAR 270 OIL S</b> (e tutti i suoi derivati / <i>and all its by-products</i> )	11305500	SEA
<b>COUGAR 390 OIL S</b> (e tutti i suoi derivati / <i>and all its by-products</i> )	11305605	SEA
<b>COUGAR 270 OIL</b> Elettromecanico reversibile in bagno d'olio / <i>Reversible electro-mechanic in oil bath</i> (e tutti i suoi derivati / <i>and all its by-products</i> )	11305500PG	SEA
<b>COUGAR 390 OIL</b> Elettromecanico reversibile in bagno d'olio / <i>Reversible electro-mechanic in oil bath</i> (e tutti i suoi derivati / <i>and all its by-products</i> )	11305605PG	SEA

sono costruiti per essere incorporati in una macchina o per essere assemblati con altri macchinari per costruire una macchina ai sensi della Direttiva 2006/42/CE  
*are built to be integrated into a machine or to be assembled with other machinery to create a machine under the provisions of Directive 2006/42/CE*

sono conformi ai requisiti essenziali di sicurezza relativi ai prodotti entro il campo di applicabilità delle Direttive Comunitarie 2014/35/UE e 2014/30/UE  
*are conforming to the essential safety requirements related to the products within the field of applicability of the Community Directives 2014/35/UE and 2014/30/UE*

**COSTRUTTORE o RAPPRESENTANTE AUTORIZZATO:**  
**MANUFACTURER or AUTHORISED REPRESENTATIVE:**

**SEA S.p.A.**  
DIREZIONE E STABILIMENTO:  
Zona industriale 64020 S.ATTO Teramo - (ITALY)  
Tel. +39 0861 588341 r.a. Fax +39 0861 588344  
[Http://www.seateam.com](http://www.seateam.com)

Luogo, data di emissione  
*Place, date of issue*  
Teramo, 11/10/2018

L'Amministratore  
The Administrator  
Ennio Di Saverio  



## Automatic Gate Openers

Questo articolo è stato prodotto seguendo rigide procedure di lavorazione ed è stato testato singolarmente al fine di garantire i più alti livelli qualitativi e la vostra soddisfazione. Vi ringraziamo per aver scelto SEA.

This item has been produced following strict production procedures and has been singularly tested for the highest quality levels and for your complete satisfaction.  
Thanks for choosing SEA.

Cet article a été produit suivant des procédures d'usinage strictes et il a singulièrement été testé afin de garantir les plus hauts niveaux de qualité pour votre satisfaction.  
Nous vous remercions d'avoir choisi SEA.

Este artículo ha sido producido siguiendo rigidos procedimientos de elaboración y ha sido probando singolarmente a fin de garantizar los mas altos niveles de calidad y vuestra satisfaccion.  
Le agradecemos por haber escogito SEA.





**Automatic Gate Openers**

International registered trademark n. 804888

**SEA S.p.A.**

**Zona industriale 64020 S.ATTO Teramo - (ITALY)**

**Tel. +39 0861 588341 r.a. Fax +39 0861 588344**

**[www.seateam.com](http://www.seateam.com)**

**[seacom@seateam.com](mailto:seacom@seateam.com)**